

# LAVEUSES ESSOREUSES INDUSTRIELLES

80KG

100KG

120KG



## CARACTÉRISTIQUES

- Cuve suspendue, super essorage
- Carrosserie en acier inoxydable
- Tambour et cuve en acier inoxydable
- Programmateur XControl Plus: utilisation intuitive et complètement programmable
- Grande ouverture de porte (FS800, FS1000 Ø 530 mm, FS1200 Ø 650 mm) pour un chargement et un déchargement aisé
- 2 Grandes vannes de vidange (Ø 103 mm)
- Accès facile à toutes les pièces
- Raccordement pour produits liquides en standard
- Gestion par variateur de fréquence
- PowerWash®: perforation des augets pour un meilleur résultat de lavage et une faible consommation d'eau.
- Arrivées d'eau pneumatiques
- Programmes de lavage SuperEco –réduction importante des consommations d'eau et d'électricité
- Bac à produits avec 5 compartiments amovibles

## OPTIONS

- Optiload®: Système de pesage, équipé de cellules, permettant l'optimisation du processus de lavage et l'économie d'énergie
- Pompes pour produits liquides
- T race-Tech®, logiciel de gestion et de traçabilité
- Basculement sur l'avant et l'arrière disponible (FS40, FS55). Basculement sur une plateforme sous la machine.
- Robinet de prélèvement du bain lessiviel
- Isolation pour réduction d'énergie et de bruit

TRACE-TECH

POWERWASH

XCONTROL+

supereco  
washing programmes



CONCEPTION  
ROBUSTE



HUBLOT  
EXTRA LARGE



UTILISATION  
INTUITIVE

| TYPE                        |                | 80KG                                     | 100KG                                    | 120KG                                    |
|-----------------------------|----------------|--|--|--|
| <b>CAPACITÉ</b>             |                |  |  |  |
| Volume du tambour           | l              | 807                                      | 972                                      | 1154                                     |
| Capacité                    | kg/lb          | 80/180                                   | 100/230                                  | 120/275                                  |
| Diamètre du tambour         | mm             | Ø 1110                                   | Ø 1200                                   | Ø 1300                                   |
| <b>MOTEUR</b>               |                |  |  |  |
| Variateur de fréquence      |                | standard                                 | standard                                 | standard                                 |
| <b>VITESSE DE ROTATION</b>  |                |  |  |  |
| Vitesse de lavage           | tr/min         | 36                                       | 33                                       | 32                                       |
| Vitesse de super essorage   | tr/min         | 750                                      | 720                                      | 695                                      |
| <b>FACTEUR G</b>            |                |  |  |  |
|                             |                | 350                                      | 350                                      | 350                                      |
| <b>PROGRAMMATEUR</b>        |                |  |  |  |
| R Xcontrol Plus             |                | standard                                 | standard                                 | standard                                 |
| <b>TAMBOUR</b>              |                |  |  |  |
| Acier inoxydable AISI304    |                | standard                                 | standard                                 | standard                                 |
| <b>CHAUFFAGE</b>            |                |  |  |  |
| Electrique                  | kW             | 67,5                                     | -  | -  |
| Vapeur                      | bar            | 3-8                                      | 3-8                                      | 3-8                                      |
| Haute Pression              | psi            | 44-116                                   | 44-116                                   | 44-116                                   |
| <b>RACCORDEMENT</b>         |                |  |  |  |
| Electrique                  |                | 3x380-480V 50/60Hz<br>3x208-240V 50/60Hz | 3x380-480V 50/60Hz<br>3x208-240V 50/60Hz | 3x380-480V 50/60Hz<br>3x208-240V 50/60Hz |
| Puissance moteur            | kW             | 11,25                                    | 15,25                                    | 18,75                                    |
| Arrivées d'eau (x3)         | Pouce          | 3x1 1/2"                                 | 3x1 1/2"                                 | 3x1 1/2"                                 |
| Arrivée vapeur              | Pouce          | 1"                                       | 1"                                       | 1"                                       |
| Arrivée air comprimé        | mm             | Ø 8                                      | Ø 8                                      | Ø 8                                      |
| Vidanges (x2)               | mm             | 2x103<br>2x4"                            | 2x103<br>2x4"                            | 2x103<br>2x4"                            |
| <b>DIMENSIONS</b>           |                |  |  |  |
| HxLxP                       | mm             | 1985x1495x1940                           | 2060x1790x2005                           | 2085x1855x2085                           |
| Poids net                   | kg             | 2640                                     | 3170                                     | 3480                                     |
| <b>DONNÉES DE TRANSPORT</b> |                |  |  |  |
| Volume (emballé)            | m <sup>3</sup> | 7,25                                     | 9,29                                     | 10,16                                    |
| Emballé HxLxP               | mm             | 2200x1690x1950                           | 2345x1865x2125                           | 2340x2000x2170                           |
| Poids brut                  | kg             | 2830                                     | 3410                                     | 3710                                     |

NOTA: "-": non disponible ; "standard": de série sur le modèle

Les dimensions données sont les cotes de passage des matériels hors tout sans démontage d'élément.

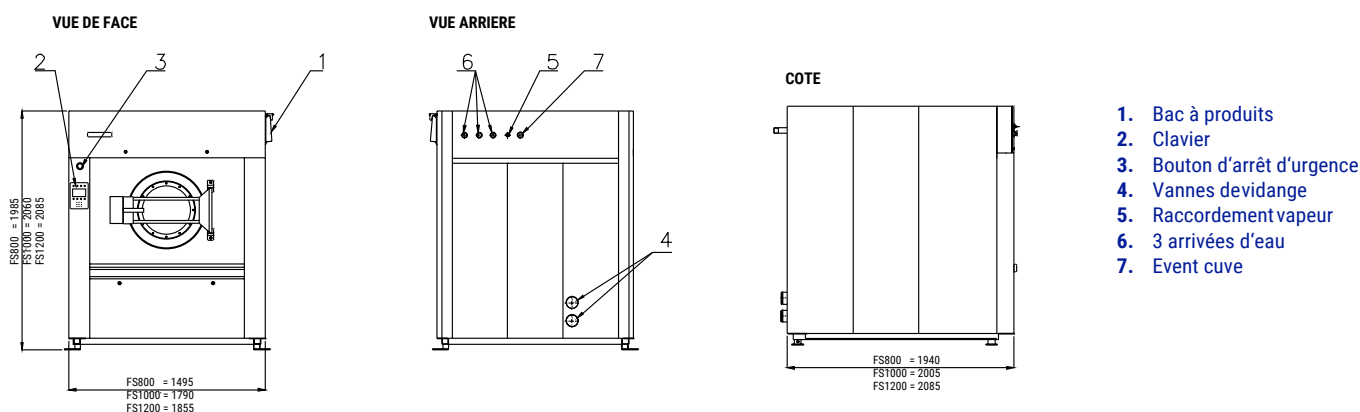

Pour plus d'informations sur nos produits et nos services:  
[www.hydrolease.fr](http://www.hydrolease.fr)

**HYDROLEASE**

